

Berkut M-DC (Twin Console) + Yamaha F70

ВАША УВЕРЕННОСТЬ НА РЫБАЛКЕ

Н е надо быть специалистом, чтобы уже при первом взгляде понять – M-Twin Console – одна из самых мореходных российских лодок в размерении до пяти метров. Высокий борт, серьёзная килеватость на транце и уникальная гидродинамика обводов позволяют ей уверенно двигаться в ветреную погоду и выдерживать без ущерба жёсткие удары волн. Главная характеристика этой лодки – устойчивость даже в случае сильных кренов и резких манёвров. Другая особенность – лёгкая восхождность на волну – серьёзно снижает риск залива переднего отсека. Катер идеально приспособлен для рыбалки. Его одноуровневая палуба, образующая единый кокпит, разделённый двумя консолями и удобной дверцей, отлично подходит для беспрепятственного перемещения двух человек по лодке, а многочисленные рундуки позволяют держать в порядке необходимое оборудование. Удобный рундук в носовой части является одновременно небольшим сиденьем. Богатая базовая комплектация удовлетворит самых взыскательных рыбаков, выбор же дополнительных опций достаточно широк для этой компактной лодки. В сочетании с уникальным мотором Yamaha F70, лодка M-Twin Console отлично показывает себя на самой серьёзной рыбалке.



ЦИФРОВЫЕ ПРИБОРЫ 6У8

- расход топлива
- уровень топлива в баке
- тахометр
- счетчик моточасов
- давление масла и воды
- напряжение в сети
- скорость
- аварийная сигнализация по 6 параметрам двигателя

YAMAHA F70

4Т, 996 см³, 4-цилиндровый, рядный, SOHC, 8 клапанов, 113 кг

- идеальное сочетание с корпусом
- самый лёгкий в классе
- электронное микрокомпьютерное управление
- система плавания на мелководье

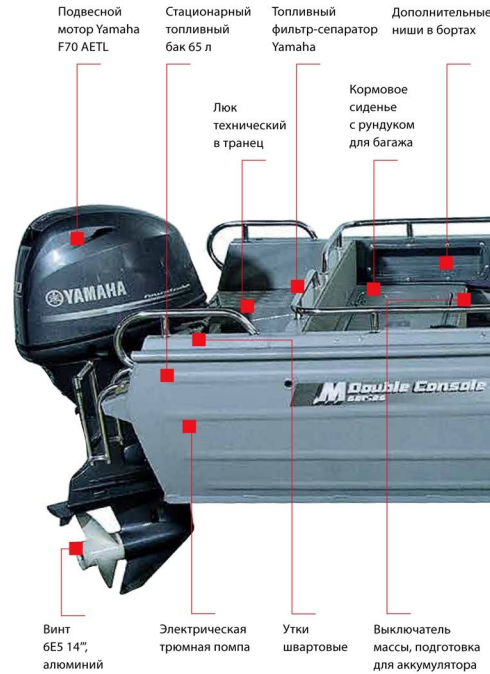

Berkut M-DC (Twin Console) + Yamaha F70

ТЕХНИЧЕСКИЕ ХАРАКТЕРИСТИКИ



ВАРИАНТЫ ЦВЕТОВ КОРПУСА

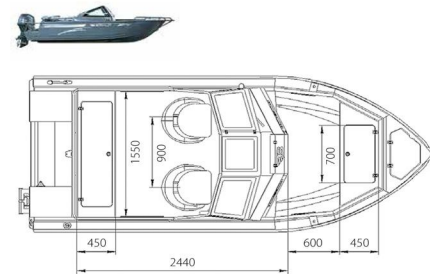

РЕЗУЛЬТАТЫ ИСПЫТАНИЙ*

ОБОРОТЫ ДВИГАТЕЛЯ об/мин	СКОРОСТЬ км/ч	РАСХОД ТОПЛИВА л/ч
1000	7,00	1,40
2000	11,00	3,45
3000	16,50	7,20
4000	30,50	9,90
5000	41,00	17,60
5800	45,50	22,70
5900	47,50	23,25
6000	49,00	23,65
6100	53,00	24,00
6100	51,00	24,15

Выход на глиссирование с загрузкой
2 чел. – 3600 об/мин, 26 км/ч. 5 чел. – 4100 об/мин, 30 км/ч

*Испытания проводились в пресной воде при температуре воздуха –6 °С, 2 человека, винт 6Е5 14", алюминий

Berkut M-DC (Twin Console) + Yamaha F70

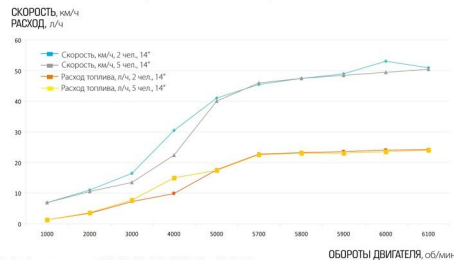

ДОПОЛНИТЕЛЬНЫЕ ОПЦИИ

- Лестница кормовая
Облегчает вход/выход из воды
- Тент ходовой, трансформируемый
Расширяет диапазон использования лодки в ненастную погоду
- Мягкое ковровое покрытие
Позволяет ходить по лодке без обуви
- Аудиоподготовка (бокс под магнитоу, два динамика)
Облегчает установку магнитолы
- Регулируемая стойка сиденья с газовым амортизатором
Повышает комфорт на неспокойной воде
- Подсветка салона (три врезных светильника)
Незаменима при ночёвке в лодке
- Фара-искатель
Облегчает швартовку в тёмное время суток
- Спиннингодержатель леерный
Фиксирует спиннинг для троллинга
- Комплект мягких накладок на кормовую банку
Для большего комфорта
- Горн электрический двухтональный
Для звуковой сигнализации



Даже очень качественную лодку можно усовершенствовать бесконечно – и добавлять ей новые элементы для повышения комфорта и функциональности. Рассчитанная на рыбалку в крупных водоёмах, мотолодка M-Twin Console за счёт богатого выбора дополнительного оборудования может получить как дополнительные туристические качества и комфорт, так и ещё лучше приспособиться для нужд рыбаков. Как для троллинга, так и для спортивной рыбалки. Вы можете быть уверены – усовершенствования, проведённые на заводе-изготовителе, всегда наиболее надёжны и выполняются с таким же высоким качеством, как и сама лодка.